

инструкции для складных дверей

СЕРИЯ S300

Версия 1 (Февраль 2010)

	простой	средний	сложный
Сборка			
Установка			

Право на технические изменения.

raumplus

СОДЕРЖАНИЕ

Общая информация и инструменты_ страница 03

Аксессуары_ страница 04

Детальный чертеж_ страницы 05 – 08

Сборочные инструкции_ страница 09

Инструкции по установке_ страницы 10 – 12

ОБЩАЯ ИНФОРМАЦИЯ И ИНСТРУМЕНТЫ

ОБЩАЯ ИНФОРМАЦИЯ:

Подготовка

- Пожалуйста, проверьте комплектность и номера изделий в соответствии с накладной и инструкцией по монтажу.
- Пожалуйста, проверьте целостность элементов
- В случае отсутствия или повреждения деталей обратитесь к вашему поставщику.

Собираете или устанавливаете?

- Для сборки изделий RAUMPLUS строго соблюдайте пошаговые инструкции по сборке и монтажу.
- Для установки изделий RAUMPLUS строго соблюдайте пошаговые инструкции по сборке и монтажу.

ИНФОРМАЦИЯ:

- Предполагается, что вы точно определили все размеры для раскроя, в соответствии с инструкцией по измерению Raumplus-продуктов.
 - В данной инструкции пошагово описывается методика сборки складных дверей для направления "ВПРАВО"
Для поределения методики сборки дверей для направления "ВЛЕВО" используйте так называемый зеркальный принцип.
- ВАЖНАЯ ИНФОРМАЦИЯ НА СТРАНИЦЕ 8.



ИНСТРУМЕНТЫ:

- Дрель
- Метчик для нарезки резьбы М4
- Комплект свёрл по дереву и бетону.
- Шуруповерт с крестовыми битами.
- Шестигранный ключ (1.5, 2, 4, 5мм)
- Уровень - невелир

АКСЕССУАРЫ

АКСЕССУАРЫ:

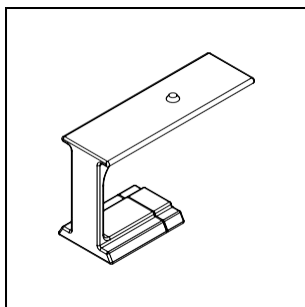

1_

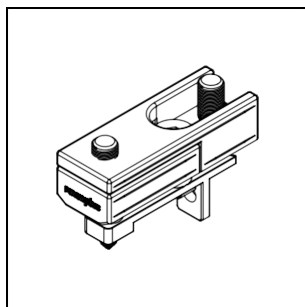

2_

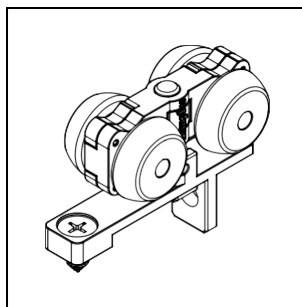

3_

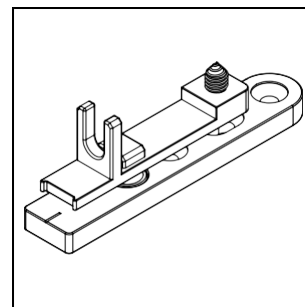

4_

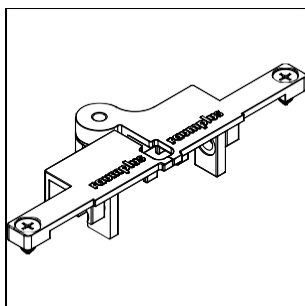

5_

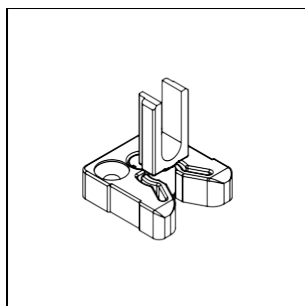

6_

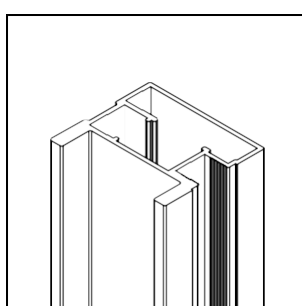

7_

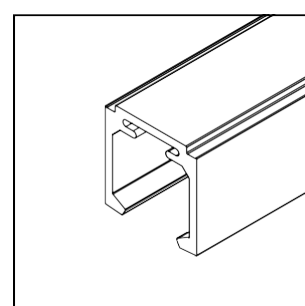

8_

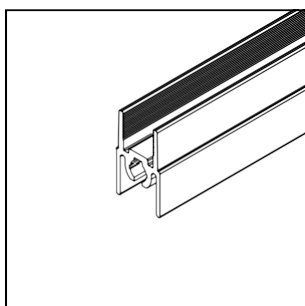

9_

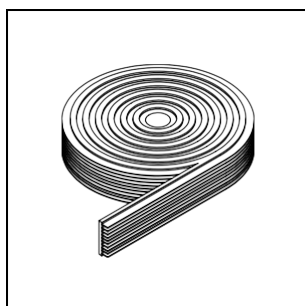

10_

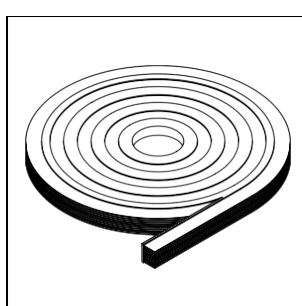

11_

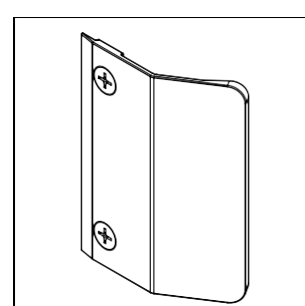

12_

1_ Позиционер для складной двери (10.02.250)_

2_ Верхний несущий поворотный элемент (10.02.220)_

3_ Верхний ролик с поворотным элементом (10.02.210)_

4_ Монтажная пластина (10.02.230)_

5_ Складной шарнир S300 (10.02.300)_

6_ Стопор со штифтом (10.02.255)_

7_ Вертикальный профиль S300a (15.51.0xx)_

8_ Направляющий профиль для складных дверей (15.55.0xx)_

9_ Верхний и нижний горизонт для складных дверей (15.54.0xx)_

10_ Противопыльная щетка

11_ Противопыльная щетка (специальная версия)

12_ Ручка S34, угловая (10.01.807)_

13_ Крепежный винт для рамы 32мм (без илл.) (10.07.012)_

14_ Заглушка для отверстий (без илл.) (10.07.0xx)_

15_ Панель (без илл.)_

ДЕТАЛЬНЫЙ ЧЕРТЕЖ_

ЭСКИЗ СБОРКИ "ПРАВОЙ" ВЕРСИИ.

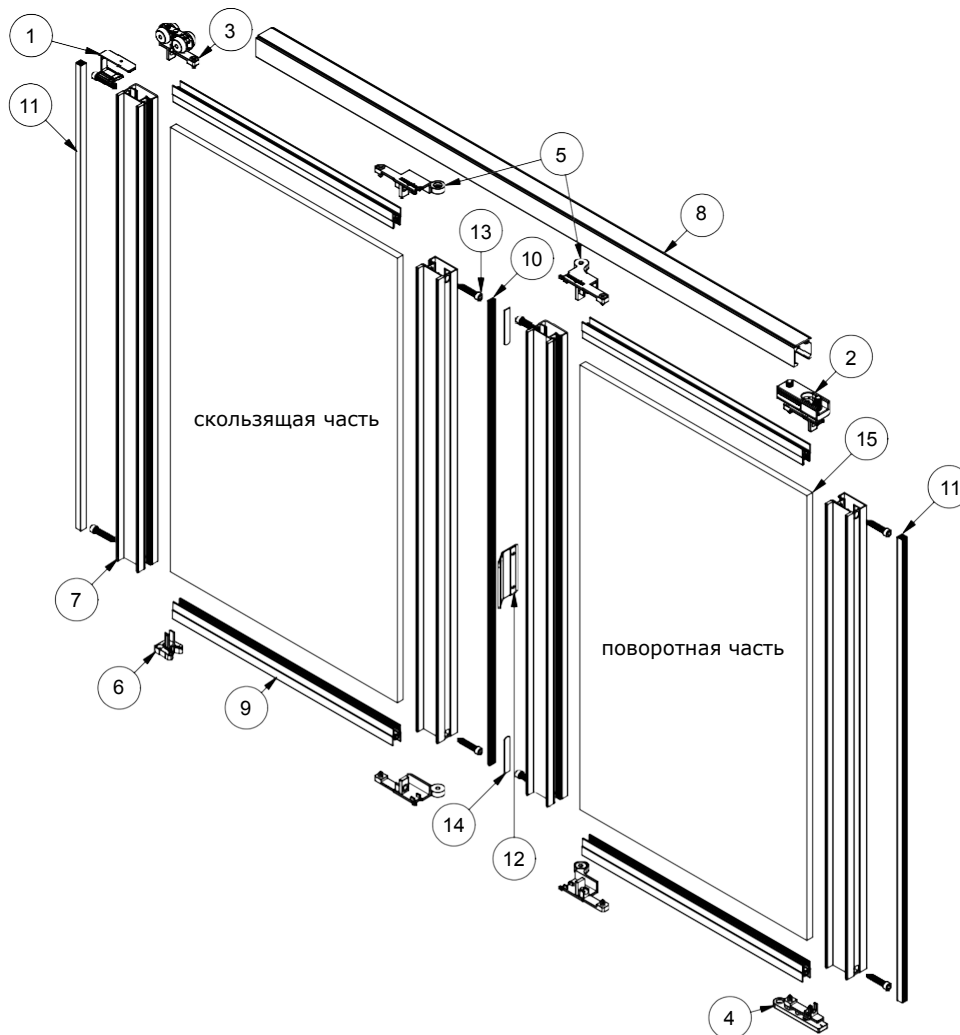

ОБЪЕКТ	АРТИКУЛ	ОПИСАНИЕ
1	10.02.250	Позиционер для складных дверей
2	10.02.220	Верхний несущий поворотный элемент
3	10.02.210	Верхний ролик с поворотным элементом
4	10.02.230	Монтажная пластина
5	10.02.300	Складной шарнир S300
6	10.02.255	Стопор со штифтом
7	15.51.0xx	Вертикальный профиль S300 асимметричный
8	15.55.0xx	Направляющая для складных дверей
9	15.54.0xx	Верхний + нижний горизонтальный профиль
10		Противопыльная щетка
11		Противопыльная щетка (специальная версия)
12	10.01.807	Ручка S34, угловая
13	10.07.012	Крепежный винт для рамы 32мм
14	10.07.051	Заглушка для отверстий
15	-	Панель

ДЕТАЛЬНЫЙ ЧЕРТЕЖ_

Подготовка профилей / резка в размер

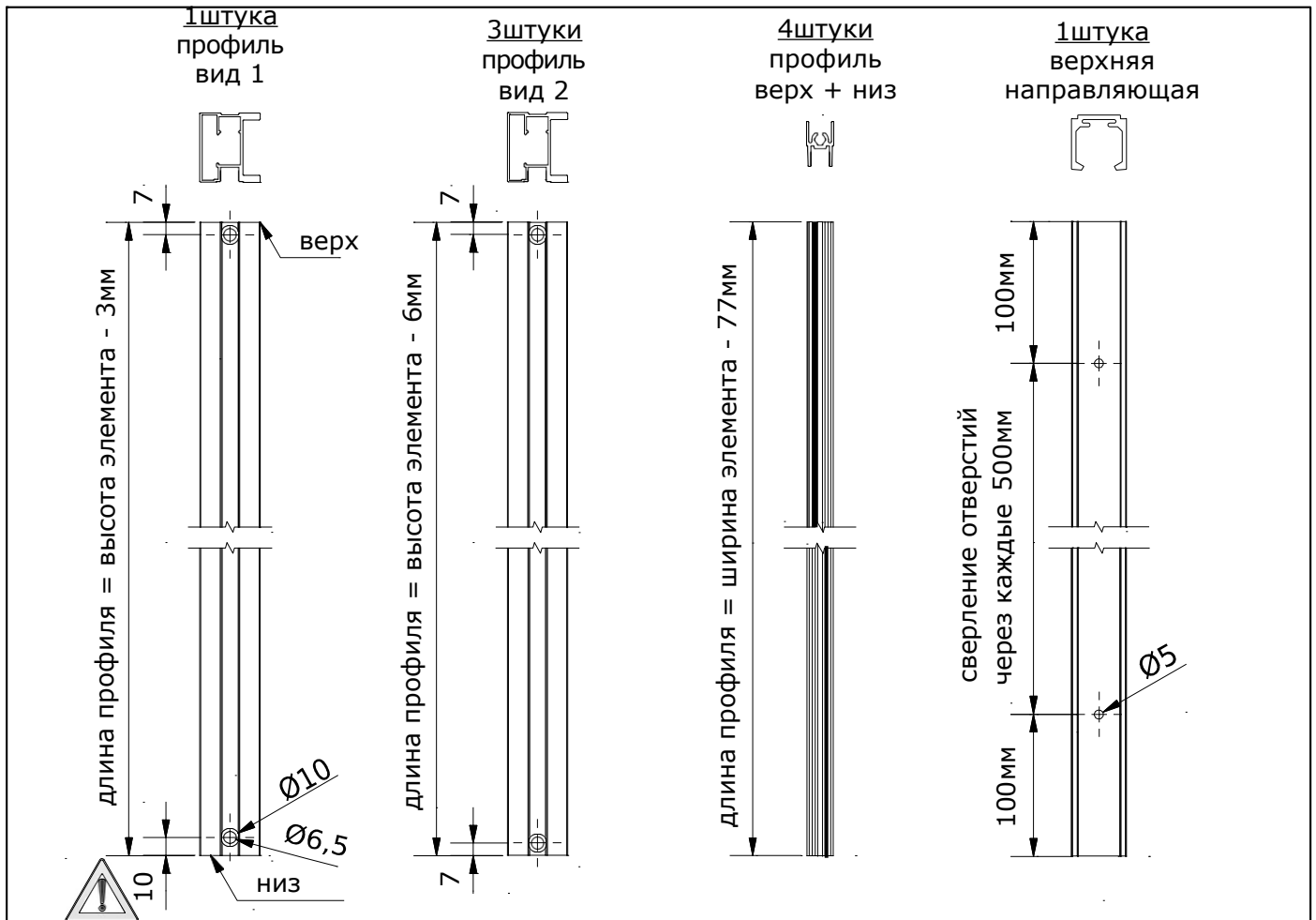

НАРЕЗКА В РАЗМЕР ДЛЯ ПАНЕЛЕЙ(под понятием "элемент" понимается каждая дверь):

Ширина элемента = $(LB - 16\text{мм})/2$ (округлите в меньшую сторону,
если десятичная дробь, до целого миллиметра)

Высота элемента = $LH - 46\text{мм}$

Длина верхней направляющей = смотрите иллюстрацию

Длина горизонтального профиля = смотрите иллюстрацию

Ширина панели = $EB - 64\text{мм}$ (ДСП) соответственно 66мм (стекло)

Высота панели = $EH - 32\text{мм}$ (ДСП) соответственно 34мм (стекло)

минимальная / максимальная ширина проема = 300мм / 1500мм

минимальная / максимальная высота проема = 300мм / 2750мм

максимальная масса элемента (двери) = 30 кг.

Ручка: Вертикальная длинная ручка на держателях или ручка G30 (стандарт)



обозначения:

LB = ширина проема LH

= высота проема

EB = ширина элемента

EH = высота элемента

ДЕТАЛЬНЫЙ ЧЕРТЕЖ_

Правый комплект.

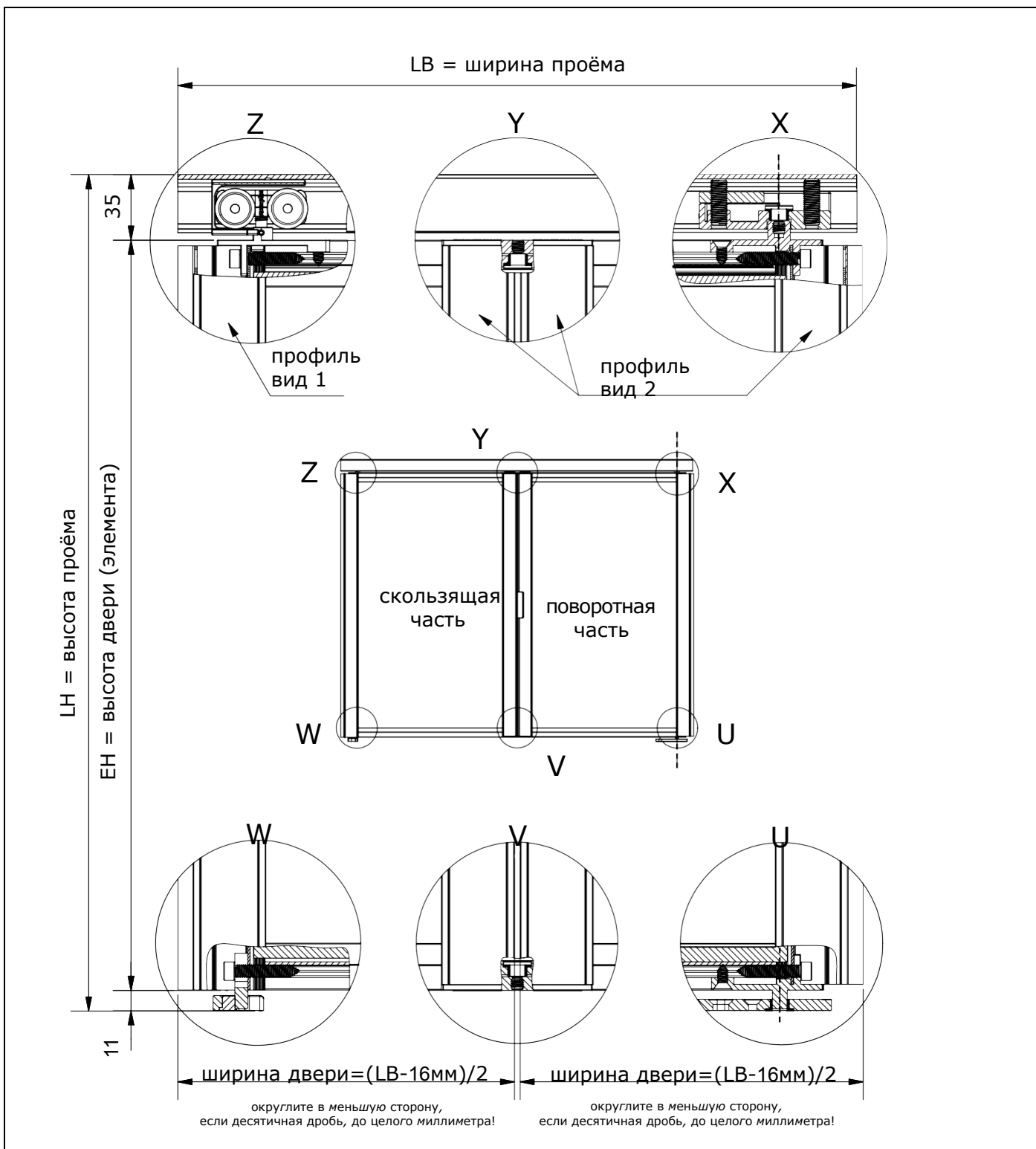

ДЕТАЛЬНЫЙ ЧЕРТЕЖ_

Эскиз установки петель

Левый комплект
Верхний шарнир

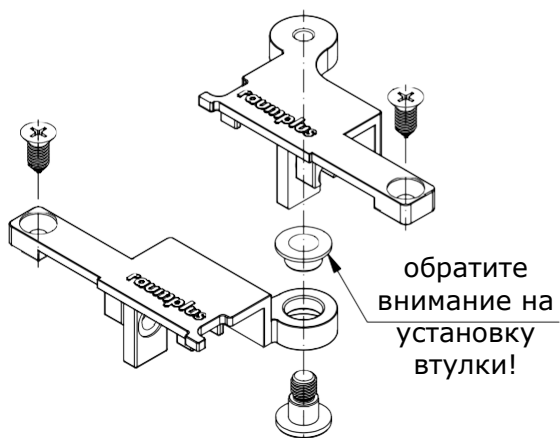

Правый комплект
Верхний шарнир

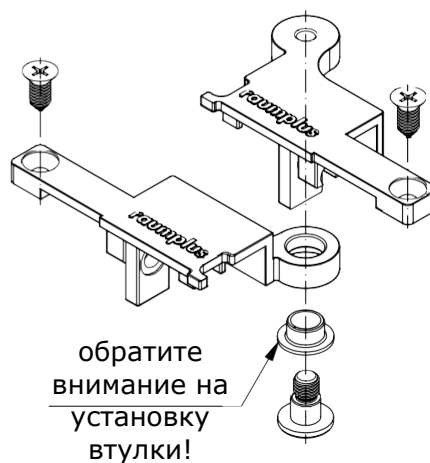

Левый комплект
Нижний шарнир



Правый комплект
Нижний шарнир



СБОРОЧНЫЕ ИНСТРУКЦИИ_

ПРАВЫЙ КОМПЛЕКТ - СКОЛЬЗЯЩАЯ ЧАСТЬ И ПОВОРОТНАЯ ЧАСТЬ

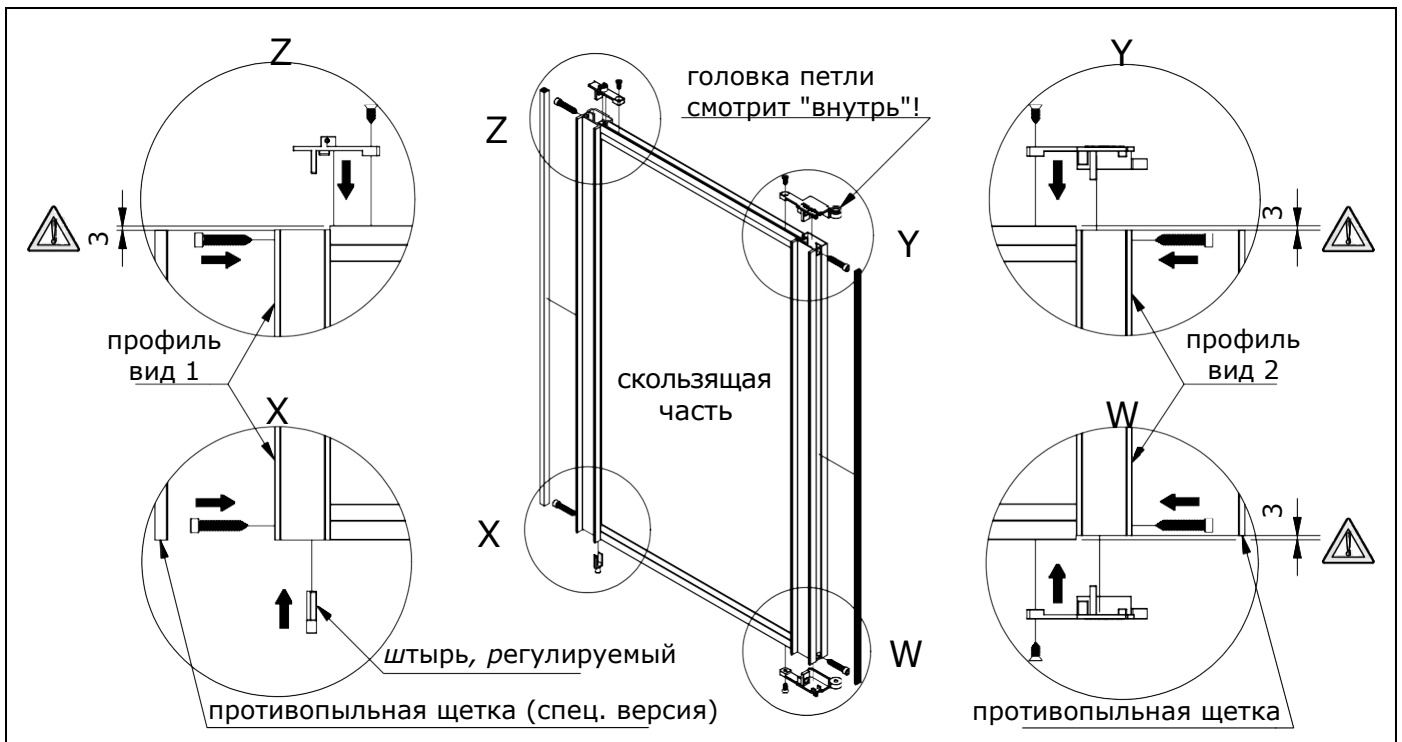

1_ Скользящая часть, правый комплект

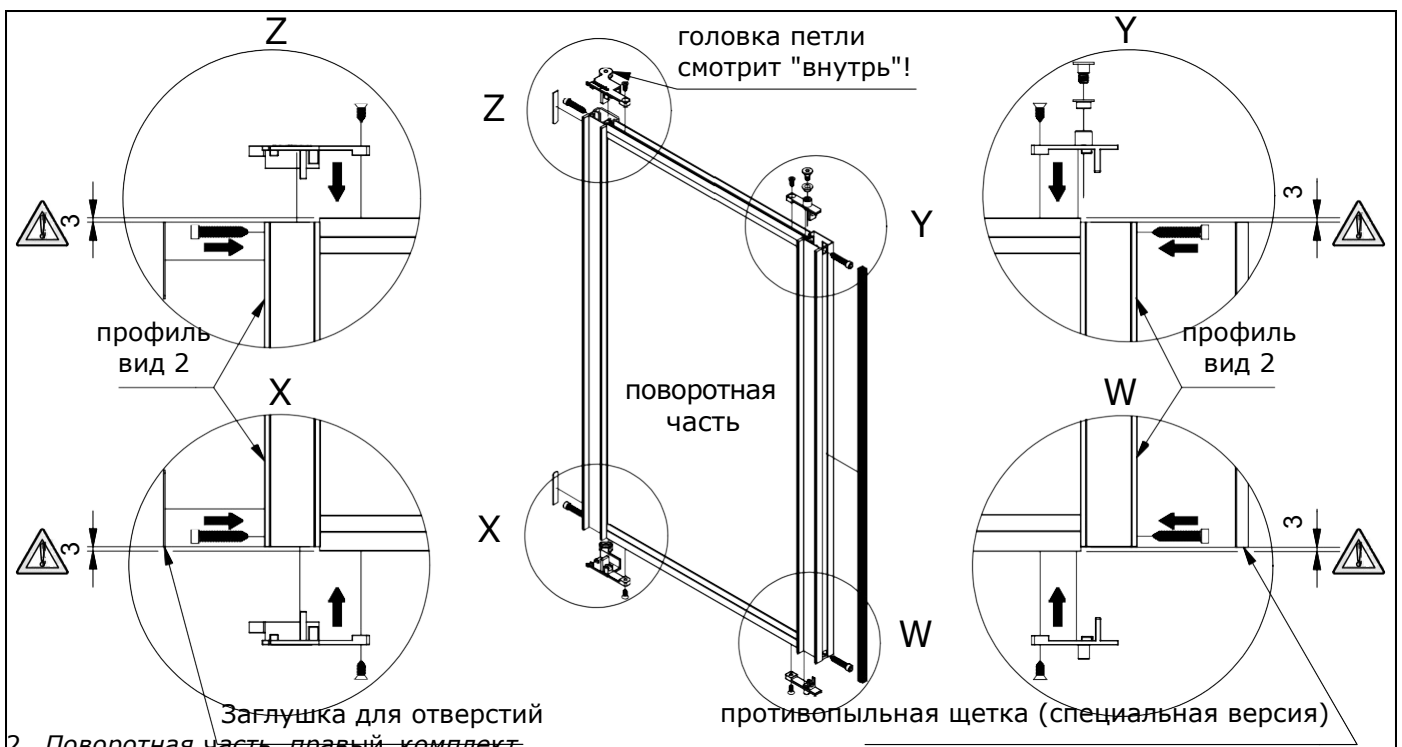

2_ Поворотная часть, правый комплект

ИНСТРУКЦИЯ ПО МОНТАЖУ_ ПРАВЫЙ КОМПЛЕКТ

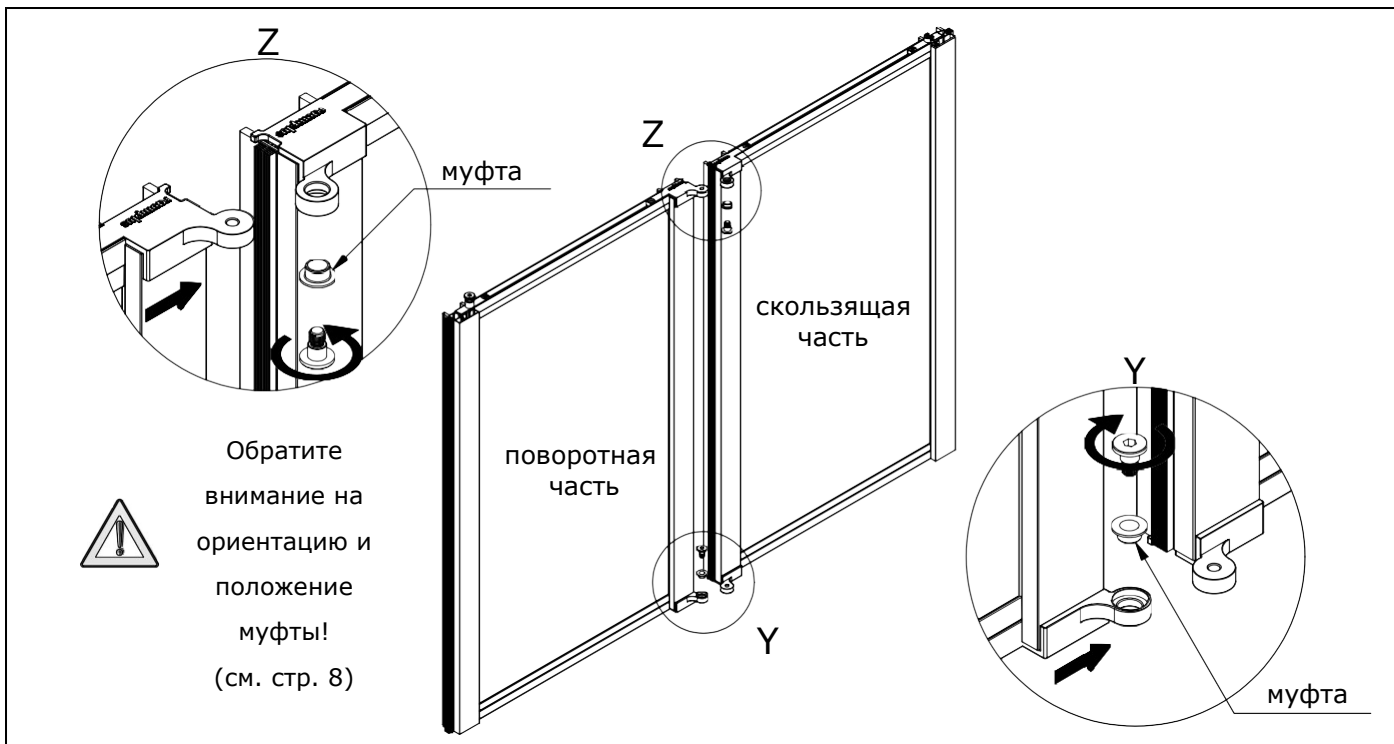

3_ соединение винтом скользящей и поворотной части (вид сзади, правый комплект)

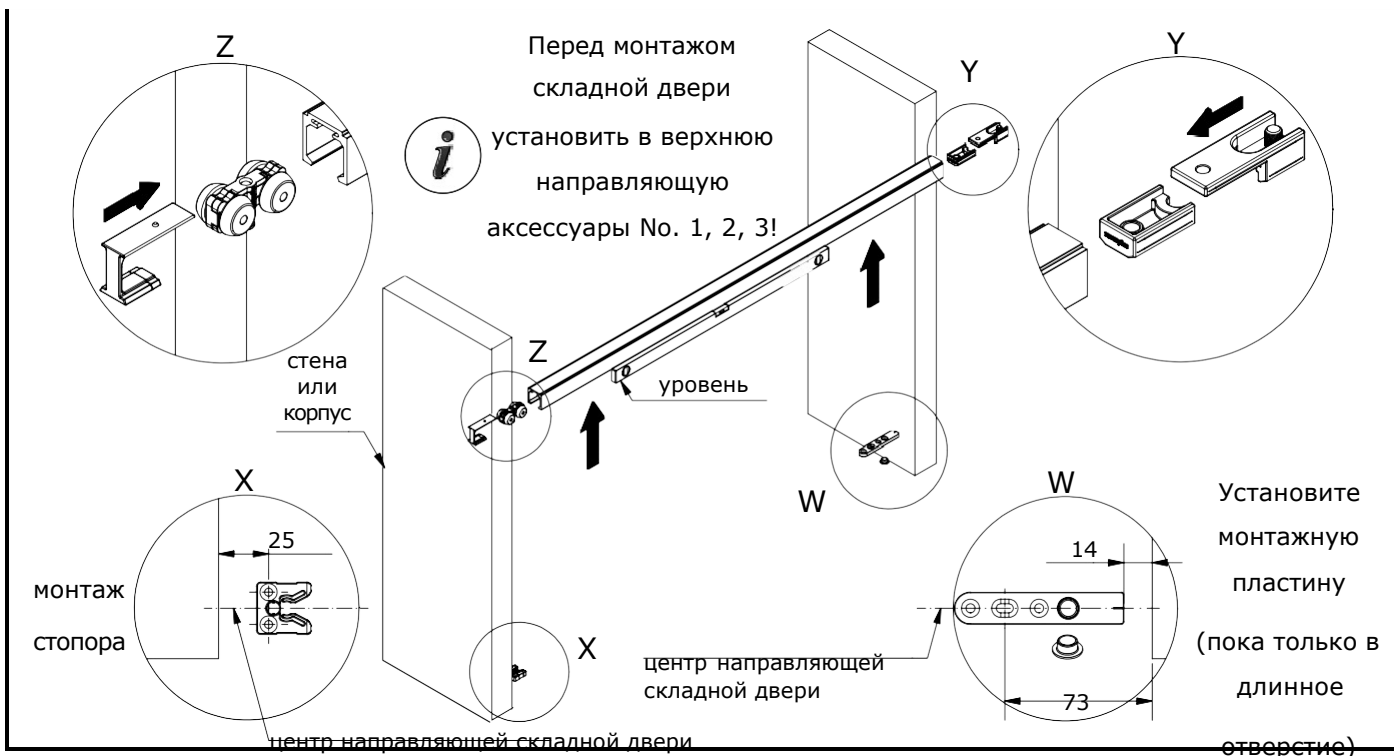

4_ сверление отверстий в потолке / верхней части корпуса шкафа, крепление верхней направляющей складывающейся двери (рис. без потолка / верхней части корпуса шкафа)

УСТАНОВОЧНАЯ ИНСТРУКЦИЯ_

Правый комплект

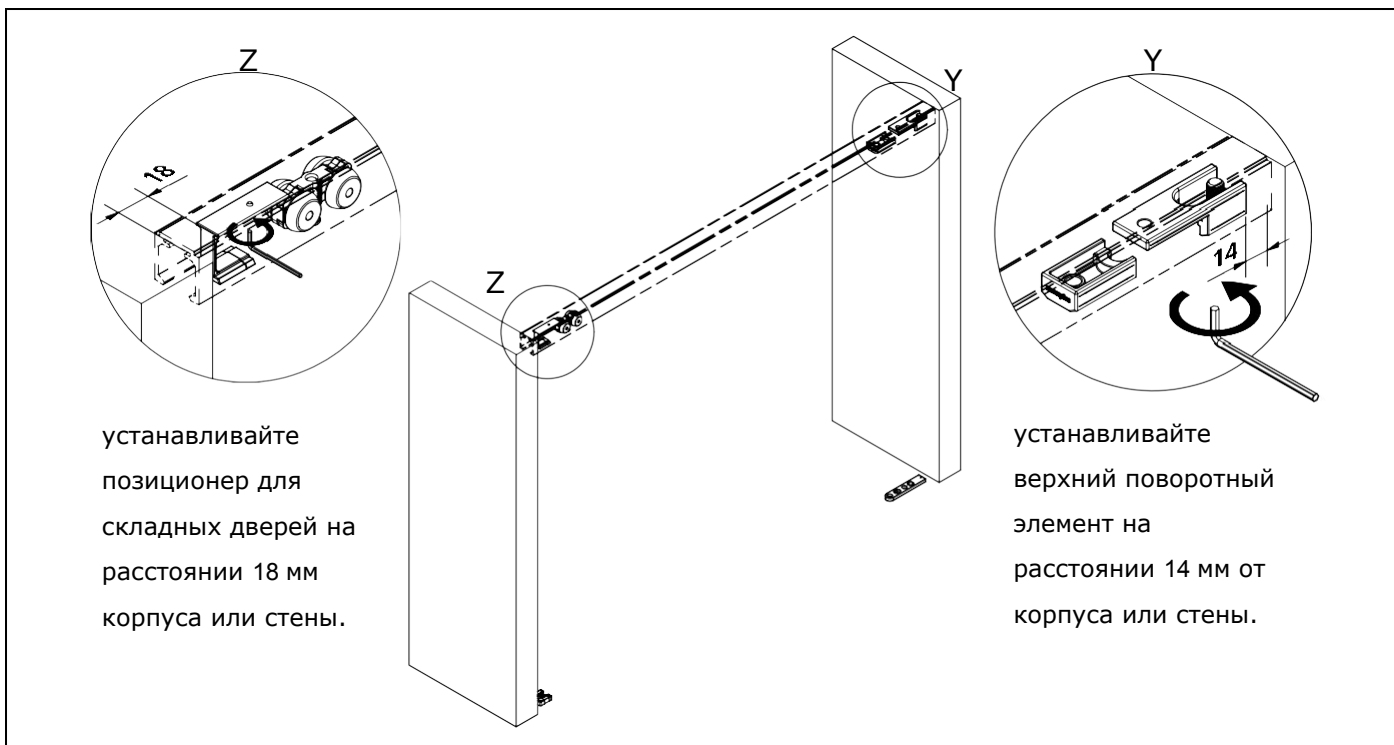

5_ установка позиционера для складных дверей и поворотного элемента.

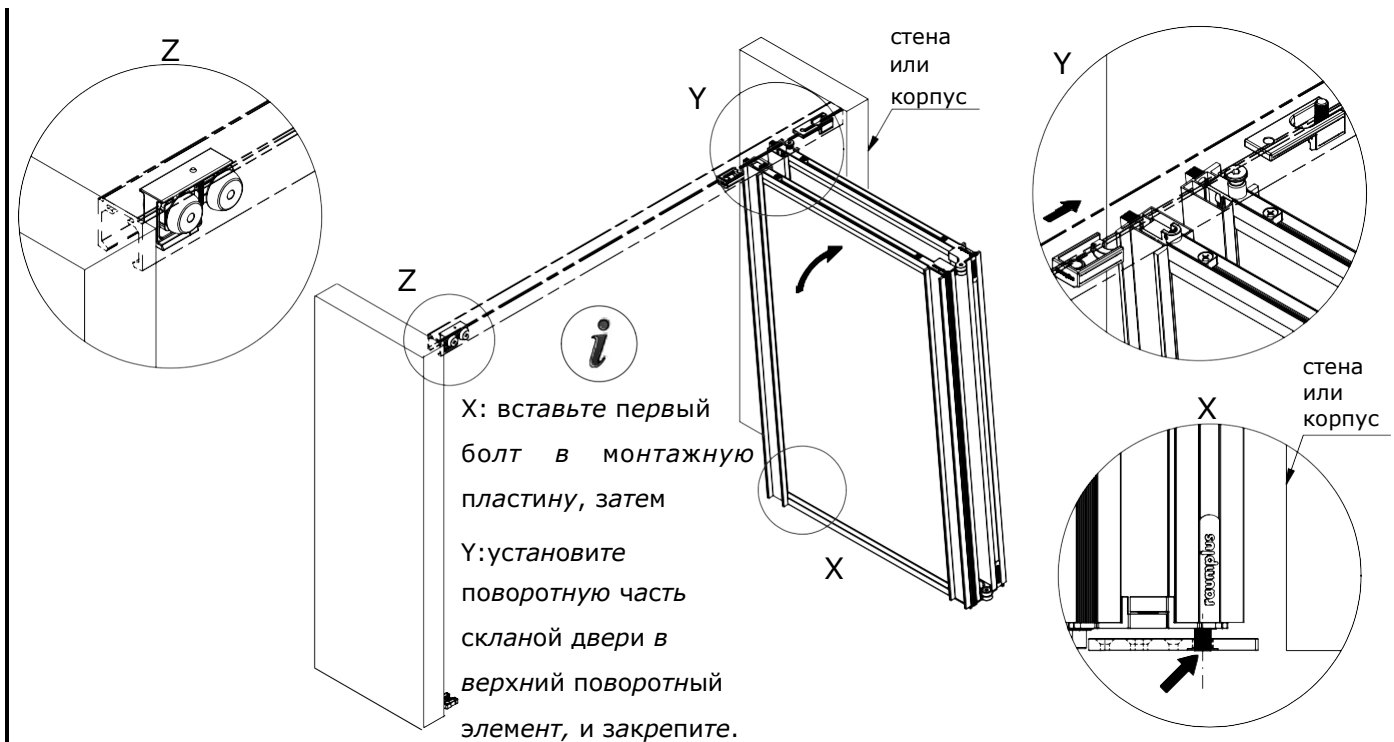

6_ установка элементов двери.

УСТАНОВОЧНАЯ ИНСТРУКЦИЯ_

Правый комплект

